

Schaumstoffstreifen  
komplett vorbeölt!

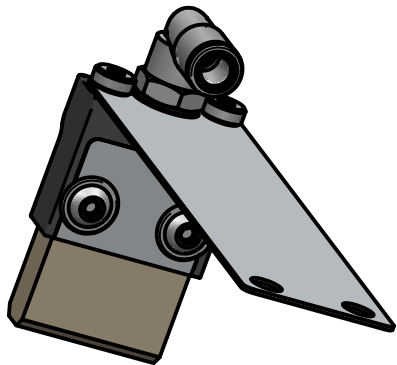
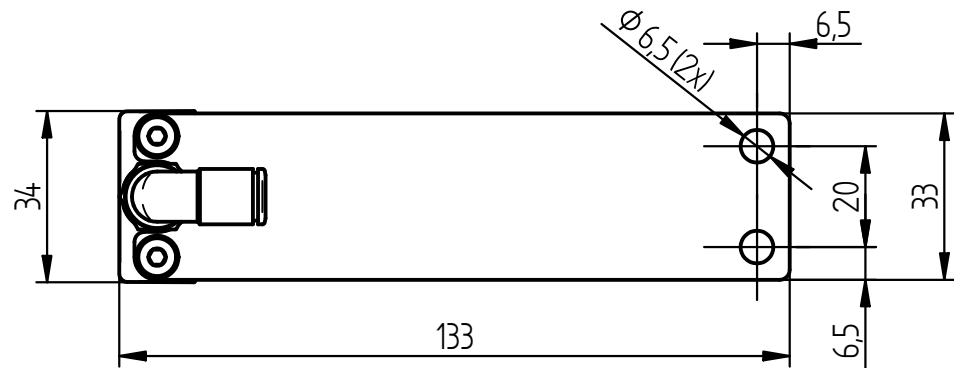
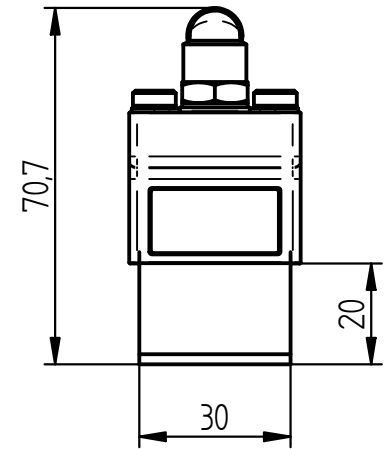
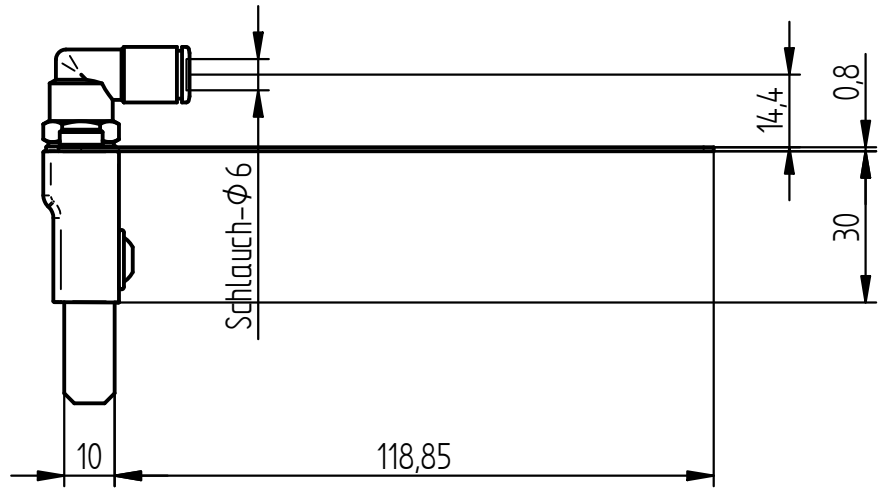

				VK-Artikel-Nr. GAT-AP-30	Maßstab/Scale DIN A4 1:1,5	Projekt	Material	Maße in mm	Gewicht/Weight	Datum/Date 14.03.2022	Name J. Niederg.	
				Dieses Dokument ist Eigentum von: This document is ownership of:		Benennung / Title Applikator 30 mit Federblech						
d	BG überarbeitet	10.10.22	jn	jn			Zeichnungsnr. / Drawing no. 215432_ZOF		Änd./Index d		Blatt/Sheet 1/1	
c	geändert auf RSV	22.4.22	jn	jn								
b	war für Alu-Halter	30.3.22	jn	jn	Toleranzen / Tolerances: ISO 2768-1 m K							
Zust.	Anderung	Datum	Name	Gepr.	Schaumstoffteile nach DIN 7715 Teil 5 Klasse P2							