

## 6. Relleno



Quite la tapa del depósito de aceite y llénelo con aceite hasta el nivel 480 ml.



Reinicie el aparato después del relleno (véase «5.6 Reset») y a continuación reajuste la cantidad de dispensación.

## 7. Asignación de cables

Utilice únicamente el cable de conexión suministrado.

Color	Asignación
negro	Conexión eléctrica (9 - 24 V DC)
azul	Masa (GND)
marrón	Señal de entrada «Máquina activada» (24 V DC)
blanco	Señal de salida

En el cable blanco puede tomarse una **señal de salida** (por ejemplo, para la conexión a un indicador luminoso o a un PLC).

Con los mensajes de estado «**Contrapresión demasiado alta**» y «**Tiempo de ejecución finalizado**» se envía una señal HIGH (véase «10. Mensajes de estado»).

### 7.1 Señal de entrada

Para conectar el sistema de lubricación a una fuente de alimentación, basta con conectar el cable negro (conexión de alimentación) al cable marrón (señal de entrada) y unirlos. De este modo, el dispositivo recibe una señal de entrada en cuanto se establece una conexión con la fuente de alimentación.

Si la señal de entrada debe activarse independientemente de la fuente de alimentación, el cable marrón se conecta a una fuente de señal independiente.

Si el lubricador no recibe una señal de entrada (24 V CC), entra en modo de reposo y no bombea lubricante.

## 8. Montaje

Siempre será preferible el **montaje directo**. Para aplicaciones en las que no es posible el montaje directo, montar el aparato indirectamente con los accesorios adecuados y mantener la distancia al punto de lubricación lo más corta posible (5 metros máximo). Para el **montaje indirecto**, utilizar una manguera con un diámetro interior de al menos 4 mm que se haya llenado previamente con la misma aceite (o compatible) que la aceite contenida en la unidad.

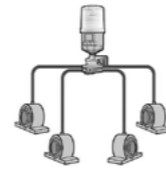

Es posible una instalación con **múltiples puntos** mediante un distribuidor progresivo. No bloquee ninguna conexión del distribuidor progresivo. En su lugar, utilice un distribuidor adecuado en función del número de puntos de lubricación. Mantenga lo más corta posible la distancia entre el distribuidor y la unidad de lubricación.

## 9. Advertencias importantes

- El lubricador **no** es apto para usar con grasa.
- Las resistencias deben reducirse al mínimo, no se permiten estrechamientos ni ángulos acodados.
- El usuario debe comprobar regularmente el funcionamiento del lubricador.
- La garantía del producto está limitada a defectos originales en el material y fabricación y no cubre daños causados por mal uso, abuso y/o cualquier otro uso inadecuado de este producto.
- La temperatura máxima de almacenamiento no debe superar los +40 °C. Las temperaturas más altas tienen un efecto negativo en la vida útil del lubricante. Las pilas pueden almacenarse un máximo de 1 año. El lubricador debe activarse en un plazo de dos años a partir de su recepción.

## 10. Mensajes de estado



### Pantalla LCD en blanco

**Causa:**  
Fallo eléctrico de la CPU o del circuito

### Medidas:

Compruebe la alimentación eléctrica. Pulse la tecla RESET para reiniciar el lubricador. Si persiste el problema, póngase en contacto con su proveedor.



### Tiempo de ejecución finalizado

Una vez que ha finalizado el tiempo de ejecución del lubricador, la visualización digital iluminada comienza a parpadear.

**Medidas:** Vuelva a rellenar el aparato. (véase «6. Relleno»).



### Contrapresión demasiado alta

Si la contrapresión es demasiado alta, se muestra 0 y la visualización digital iluminada comienza a parpadear.

**Medidas:** inicie el modo de test.

Si la visualización digital deja de parpadear y 0 se apaga, el aparato pasa al modo operativo. No se necesita ninguna otra medida.

Si la visualización digital sigue mostrando 0, compruebe la contrapresión en el punto de lubricación y en los conductos. Es posible que el punto de lubricación esté bloqueado y/o que la manguera sea demasiado larga. Si persiste el problema, póngase en contacto con su proveedor.



### Visualización incorrecta en la pantalla LCD

**Causa:**  
Fallo eléctrico de la CPU o del circuito

### Medidas:

Pulse la tecla RESET para reiniciar el lubricador. Si persiste el problema, póngase en contacto con su proveedor.

# G LUBE EM V OIL

## Manual de instrucciones GL-EM-V-OIL



## 1. Detalles del producto

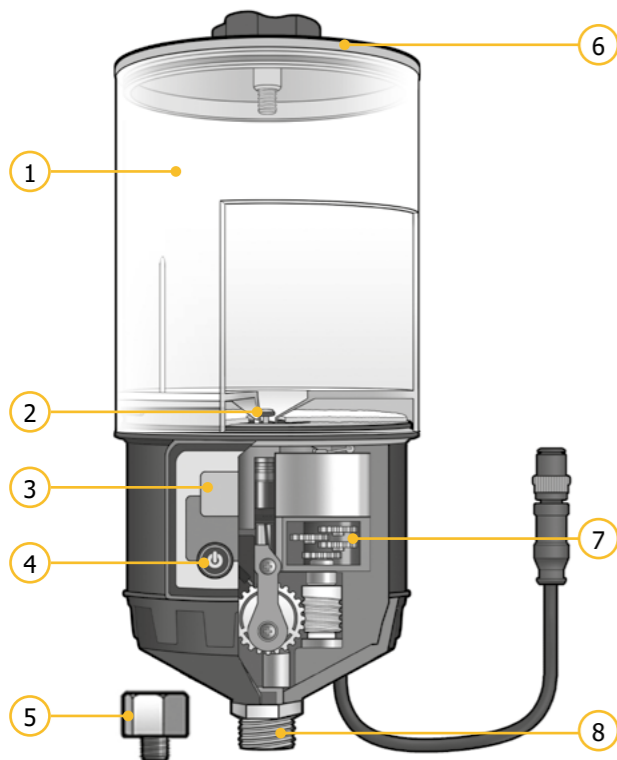

Nº	Denominación	Nº	Denominación
1	Depósito de aceite	5	Reductor 3/8" x 1/4"
2	Válvula antirretorno	6	Tapa del depósito de aceite
3	Visualización digital	7	Accionamiento
4	Ajuste tiempo de emisión	8	Rosca exterior 3/8"

## 2. Datos técnicos

Carcasa		
Temperatura operativa	-20 ... +60*	°C
Dimensiones (altura x Ø)	229 x 94	mm
Lubricante y sistema hidráulico		
Medio de lubricación	aceite (> ISO VG 10)	
Volumen de lubricante	480	ml
Número de puntos de Lubricación	hasta 12 junto con distribuidor progresivo	
Presión de servicio max.	10	bar
Volumen de bombeo	por carrera	0,34 ml
Período de distribución	1-12 meses	

Sistema eléctrico		
Tensión de servicio (DC)	9 ... 36	V
Clase de protección	IP65	

\* El valor indicado depende del uso concreto y puede variar considerablemente en cada caso dependiendo del lubricante utilizado y de otras condiciones.

## 3. LCD y asignación de teclas

Asignación de teclas	
	POWER: Encender y apagar el aparato PURGE: Modo de test
	LOCK: Desbloquear el aparato
	MODE: Ajuste del tiempo de emisión RESET: Restablecer el ajuste estándar (en caso de avería funcional o relleno)
	Retroiluminación encendida: Mantenga pulsado  y pulse .

Pantalla LCD	
	Tiempo de emisión ajustado
	Aparato bloqueado
	Modo operativo
	Modo de test
480	Capacidad del depósito de aceite

## 4. Instalación



Antes de activar el lubricador, asegúrese de que se realice una prelubricación completa de la aplicación.



Si el lubricador está instalado debajo del punto de lubricación, asegúrese de que los conductos de lubricación estén llenos.

**NOTA** El aceite dentro del equipamiento (banderas/tuberías de alimentación) y el aceite contenido en la unidad deben ser iguales o compatibles.



Quite la tapa del depósito de aceite y llénelo con aceite hasta el nivel 480 ml.

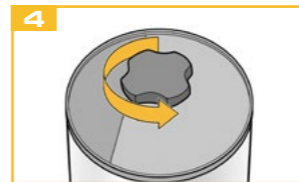

Gire 1-2 vueltas el pomo giratorio en sentido antihorario antes de cerrar la tapa y no vuelva a cambiar la posición durante el funcionamiento.



Fije el lubricador en la posición deseada.

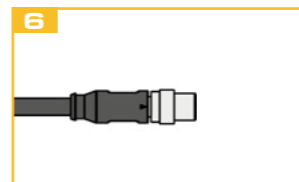

Conecte el aparato a una fuente de alimentación adecuada / PLC mediante el cable de conexión adjunto. (véase «7. Asignación de cables»).

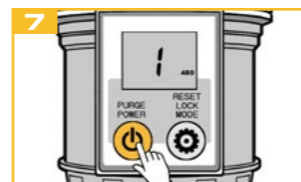

Mantenga pulsado durante 5 segundos para conectar el aparato.

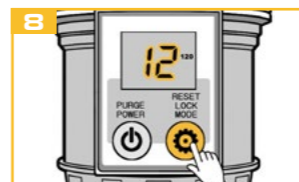

Mientras parpadea la indicación del mes, pulse las veces necesarias hasta que se muestre el tiempo de dispensación en la visualización digital.

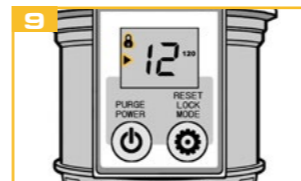

Espere 7 segundos. Ahora el bloqueo de teclas está activado y el lubricador operativo ( y ) se muestran en la visualización digital).

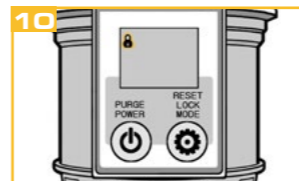

En modo de reposo, sólo aparece el símbolo en la pantalla. El aparato no bombea lubricante. (véase «7.1 Señal de entrada»).

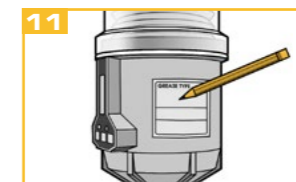

Etiquete la unidad de accionamiento con la fecha de instalación y de vencimiento.

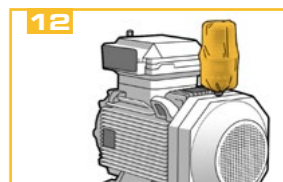

Si es necesario, cubra el lubricador con la funda de protección antipolvo.

## 5. Manejo y ajustes

### 5.1 Conexión/desconexión

Desactive el bloqueo de teclas. Mantenga pulsado durante 5 segundos para conectar o desconectar el lubricador.

### 5.2 Finalizar el modo de reposo

Si en la pantalla sólo aparece el símbolo , el aparato está en modo de reposo porque no recibe ninguna señal de entrada (véase «7.1 Señal de entrada»). Mantenga pulsado durante 5 segundos para finalizar el modo de reposo y cambiar los ajustes.

### 5.3 Bloqueo de teclas

El símbolo en la visualización digital indica que el bloqueo de teclas está activado. El bloqueo de teclas se activa automáticamente en cuanto no se ha pulsado ninguna tecla en un lapso de 7 segundos. Mantenga pulsado durante 3 segundos para desactivar el bloqueo de teclas. El símbolo se apaga.

### 5.4 Conectar la iluminación de la pantalla

Desactive el bloqueo de teclas. Mantenga pulsado y pulse . La iluminación de la visualización digital se activa durante 5 segundos.

### 5.5 Tiempo de dispensación ajustado

El tiempo de dispensación ajustado se puede modificar en cualquier momento durante el funcionamiento. Desactive el bloqueo de teclas. Mantenga pulsado durante 3 segundos hasta que se apague . A continuación, siga pulsando hasta que se haya alcanzado el tiempo de dispensación deseado.

### 5.6 Reset

Para restaurar el aparato a los ajustes estándar, desactive el bloqueo de teclas y mantenga pulsado durante 5 segundos. La visualización digital se ilumina brevemente y a continuación se apaga. El lubricador queda entonces desconectado.

### 5.7 Iniciar el modo de test

El modo de test sirve para poner a prueba el funcionamiento del lubricador o bien para llenar de grasa los conductos y las piezas de conexión. Desactive el bloqueo de teclas. Mantenga pulsado durante 3 segundos hasta que y se muestren en la visualización digital. El modo de test queda entonces activado y se desencadenan seis ciclos de lubricación (6 x 0,34 ml).

### 5.8 Parar el modo de test

Desactive el bloqueo de teclas. Pulse una vez durante el modo de test. Una vez que ha finalizado el ciclo de lubricación actual, se apaga y el lubricador pasa al modo normal.