

## 4. Montage

**Direkte Montage** ist immer vorzuziehen. Für Anwendungen, die keine direkte Montage erlauben, montieren Sie das Gerät mit dem entsprechendem Zubehör indirekt und halten Sie den Abstand zur Schmierstelle so kurz wie möglich (maximal 5 Meter).

Für die **indirekte Installation** verwenden Sie einen Schlauch mit 6 mm Innendurchmesser, welcher mit dem gleichen (oder einem kompatiblen) Fett wie das enthaltene Fett in der Einheit vorgefüllt ist.

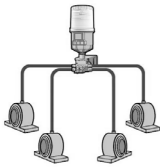

Eine **Mehrpunktinstallation** mittels Progressivverteiler ist möglich. Blockieren Sie keine Anschlüsse des Progressivverteilers. Verwenden Sie stattdessen einen geeigneten Verteiler entsprechend der Anzahl der Schmierpunkte. Halten Sie den Abstand zwischen Verteiler und Schmiereinheit so kurz wie möglich.

### HINWEIS

Lubricajo LUX V muss immer in senkrechter Position installiert werden. Eine nicht senkrechte Installation des Geräts kann zu Schäden am automatischen Schmierstoffgeber und an Ihrer Ausrüstung führen. Eine falsche Ausrichtung führt zum Erlöschen der Garantie und kann Sicherheitsrisiken mit sich bringen.

## 5. Kabelbelegung

Schließen Sie das Kabel (6 x 0.25mm<sup>2</sup> / 6DIN M16) an eine externe Stromversorgung mit einer Spannung von Spannung 9-36 V DC an.

Achten Sie auf die korrekte Belegung der Kabel.

Farbe	Belegung
rot	Eingangssignal (Optocoupler Input +)
schwarz	Eingangssignal (Optocoupler Input -)
gelb	Spannungsversorgung (9 - 36 V DC)
blau	Ausgangssignal (Optocoupler Collector)
grau	Ausgangssignal (Optocoupler Emitter)
grün	Spannungsversorgung (0 V DC)

## 6. LED Signale

Signale via LED	
	<ul style="list-style-type: none"> <li>Der Testlauf wurde über die Taste aktiviert.</li> <li>Der Pumpzyklus wurde erfolgreich durchgeführt.</li> </ul>
	<ul style="list-style-type: none"> <li>Schmierstoffkartusche leer.</li> </ul>
	<ul style="list-style-type: none"> <li>Das Getriebe/der Motor ist beschädigt oder defekt.</li> <li>Die Schmierstelle oder Schmierleitung ist möglicherweise blockiert.</li> </ul>

## 7. Testlauf starten

**1**

Drücken Sie den Knopf auf der Unterseite der LUX-Basis, um einen Testdurchlauf auszuführen. Während des Testlaufs wird Fett austreten.

**2**

Nach der Spende blinkt die LUX-Basis bei normalem Betrieb grün. Informationen zu anderen Farben finden Sie unter „6. LED Signale“.

## 8. Eingangssignal

Eine Spende wird durch ein **Signal (HIGH 24 V DC)** mit der Länge von **1 - 5 Sekunden** von der SPS ausgelöst. Zwischen zwei Signalen von der SPS muss eine Pause von mindestens 25 Sekunden eingehalten werden. Wir empfehlen bei der Verwendung von Fett eine **Pause von 15 Minuten**, da es bei festeren Fetten eine Weile dauern kann, bis die komplette Spendemenge abgegeben wurde.

### Eingangssignal (von SPS):



### Ausgangssignal "busy" während Spende:



### Druck am Auslass:



### Ausgangssignal "Störung":

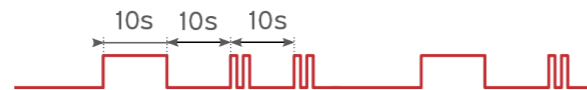

## 9. Kartuschenwechsel

**1**

Drehen Sie den Überwurfing gegen den Uhrzeigersinn und nehmen Sie das Oberteil ab. Entnehmen Sie die leere Kartusche.

**2**

Platzieren Sie die neue Kartusche und setzen Sie das Oberteil auf die Antriebs-einheit. Befestigen Sie das Oberteil durch Drehen des Überwurfings im Uhrzeigersinn auf der Antriebseinheit.

## 10. Wichtige Hinweise

- Der Schmierstoffgeber ist **nicht** für den Einsatz mit Öl geeignet.
- Leitungswiderstände sind zu minimieren, Verengungen und eckige Winkel sind nicht zulässig.
- Der Anwender muss die Funktion des Schmierstoffgebers regelmäßig kontrollieren.
- Die Produktgarantie wird auf ursprüngliche Mängel bei Material und Verarbeitung beschränkt und deckt keine Schäden durch falsche Handhabung, Missbrauch und/oder jede andere unangemessene Verwendung dieses Produkts ab.
- Die maximale Lagerungstemperatur sollte +40 °C nicht überschreiten. Höhere Temperaturen wirken sich negativ auf die Lebensdauer der Batterien aus. Batterien dürfen max. 1 Jahr gelagert werden. Der Schmierstoffgeber muss innerhalb von zwei Jahren nach Erhalt aktiviert werden.

# LUBRICAJO

## LUX V

## Bedienungsanleitung

### LJ-EM-LX-V



## 1. Produktdetails

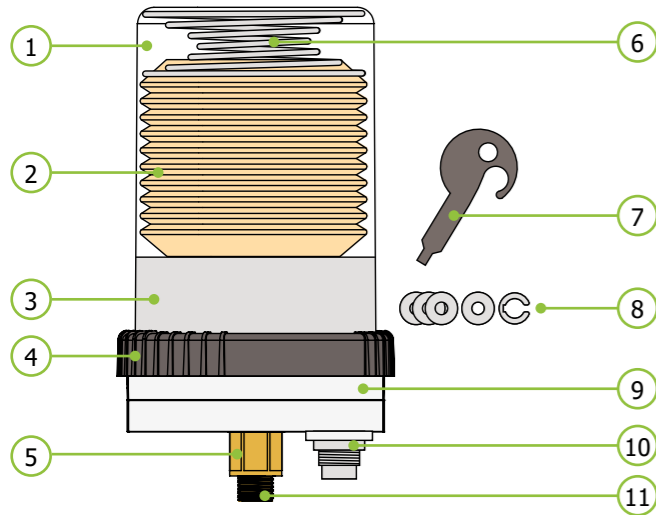

Nr.	Benennung	Nr.	Benennung
1	Gehäuse	7	Schlüssel (Einstellung Pausenzeit)
2	Kartusche	8	Anschlagscheiben, Sicherungsring (separat erhältlich, Art.Nr. MAT9052)
3	Antriebseinheit	9	LUX-Basis mit 360° LEDs
4	Überwurfing	10	Anschlusstecker
5	Auslass	11	Außengewinde 1/4"

## 2. Technische Daten

Gehäuse		
Einsatztemperatur	-15 ... +50*	°C
Maße (Höhe x Ø)	120 ml: 151 x 101	mm
	240 ml: 182 x 101	
	480 ml: 263 x 101	
Schmierstoff und Hydraulik		
Schmiermedium	Fette bis NLGI Kl. 2	
Schmierstoffvolumen	120/240/480	ml
Anzahl Schmierstellen	bis zu 12 (mit Progressivverteiler)	
Max. Druck	25	bar
Fördervolumen	pro Hub 0,6 (mit Anschlagscheiben Reduzierung auf bis zu 0,34 ml möglich)	ml
Spendezeit	0,25 ... 48 Monate	
Elektrik		
Betriebsspannung (DC)	6 - 36	V
Stromversorgung	Externes Netzteil (6DIN M16 connection)	
Schutzklasse	IP64	

\* Der angegebene Wert ist abhängig von der konkreten Anwendung und kann im Einzelfall - je nach verwendetem Schmierstoff sowie weiteren Bedingungen - davon erheblich abweichen.

## 3. Installation

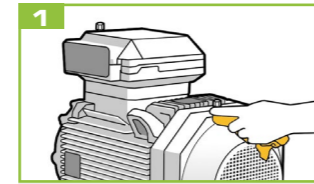

Entfernen Sie Verunreinigungen an der Schmierstelle.

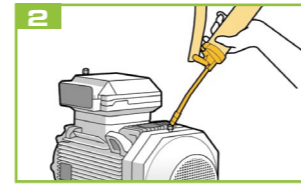

Stellen Sie einen freien Durchgang mit einer manuellen Fettpresse sicher.

**HINWEIS** Wichtig für das zuverlässige Funktionieren sind durchgängig gefüllte Fettkanäle. Es muss sichergestellt werden, dass die Fettkanäle nicht verstopft sind. Deshalb müssen diese vor jeder Inbetriebnahme der Spender mittels Fettpresse durchgeschmiert werden. Entfernen Sie jegliches gehärtetes Fett, indem Sie die Schmierstelle mit einer manuellen Fettpresse durchspülen.

Das Fett in der Ausrüstung und das enthaltene Fett in der Einheit sollte gleich oder kompatibel sein.

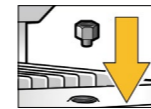
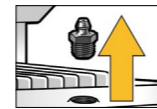
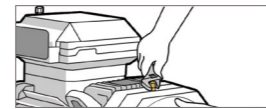

**HINWEIS** Entfernen Sie die Schmiernippel und installieren Sie die passenden Anschlüsse.

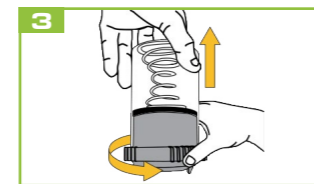

Drehen Sie den Überwurfing gegen den Uhrzeigersinn und nehmen Sie das Oberteil ab.

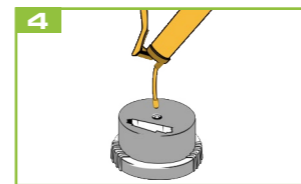

Schmieren Sie den Schmierstoffgeber mit einer manuellen Fettpresse vor.

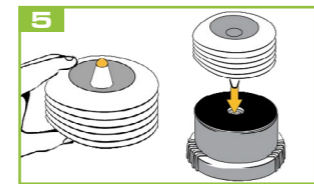

Drücken Sie die Kartusche leicht, so dass etwas Schmierstoff austritt und setzen Sie sie ein.



Setzen Sie das Oberteil auf die Antriebseinheit. Befestigen Sie das Oberteil durch Drehen des Überwurfings im Uhrzeigersinn auf der Antriebseinheit.



Installieren Sie die LUX-Basis an der Schmierstelle. s. „4. Montage“.

Verbinden Sie das Kabel über den Anschlusstecker mit der externen Spannungsversorgung. s. „5. Kabelbelegung“



Stellen Sie mit dem mitgelieferten Schlüssel die gewünschte Pausenzeit ein. Wählen Sie anhand der nebenstehende Tabelle den Wert entsprechend Ihren Anforderungen.

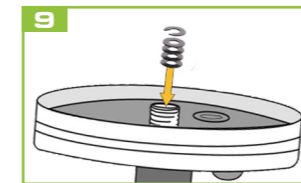

Setzen Sie danach bei Bedarf die benötigte Anzahl Anschlagscheiben und zuletzt den Sicherungsring ein (insgesamt max. 7).

**HINWEIS** Ohne Anschlagscheiben (bei vollem Kolbenhub) fördert Lubricajo LUX V 0,6 ml Schmierstoff pro Hub. Jede zusätzliche Anschlagscheibe im Ringadapter reduziert das Hubvolumen um ca. 0,0375 ml.

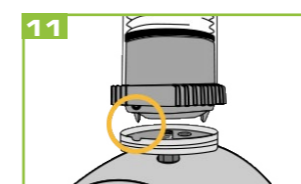

Richten Sie der Stift des Schmierstoffgebers an der Kerbe der LUX-Basis aus.



Schrauben Sie den Schmierstoffgeber im Uhrzeigersinn auf die LUX-Basis.

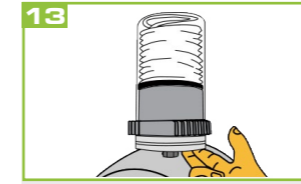

Drücken Sie den Knopf auf der Unterseite der LUX-Basis für 5 Sekunden, um das Gerät zu starten.

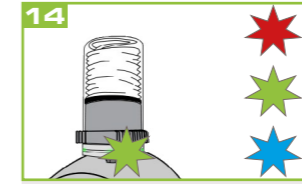

Die Aktivierung wird durch einmaliges Blinken jeder Farbe bestätigt.

Wählscheibe Position	0	1	2	3	4	5	6	7	8	9
Pausenzeit		48 Std.	24 Std.	16 Std.	12 Std.	8 Std.	6 Std.	4 Std.	2 Std.	1 Std.
Spendezeit für 120 ml	Extern (SPS)	12 Mon.	6 Mon.	4 Mon.	3 Mon.	2 Mon.	1.5 Mon.	1 Mon.	0.5 Mon.	0.25 Mon.
Spendezeit für 240 ml		24 Mon.	12 Mon.	8 Mon.	6 Mon.	4 Mon.	3 Mon.	2 Mon.	1 Mon.	0.5 Mon.
Spendezeit für 480 ml		48 Mon.	24 Mon.	16 Mon.	12 Mon.	8 Mon.	6 Mon.	4 Mon.	2 Mon.	1 Mon.
max. Spendemenge		0.3 ml/Tag	0.6 ml/Tag	0.9 ml/Tag	1.2 ml/Tag	1.8 ml/Tag	2.4 ml/Tag	3.6 ml/Tag	7.2 ml/Tag	14.4 ml/Tag
<b>Anschlagscheiben O und Sicherungsring C : Einstellung der Schmiermenge (die Spendezeit verlängert sich bei Verringerung der Schmiermenge)</b>										
nur C		0.28 ml/Tag	0.56 ml/Tag	0.84 ml/Tag	1.12 ml/Tag	1.7 ml/Tag	2.2 ml/Tag	3.4 ml/Tag	6.7 ml/Tag	13.5 ml/Tag
1 O + C		0.26 ml/Tag	0.52 ml/Tag	0.79 ml/Tag	1.04 ml/Tag	1.62 ml/Tag	2.1 ml/Tag	3.15 ml/Tag	6.3 ml/Tag	12.6 ml/Tag
2 O + C		0.24 ml/Tag	0.49 ml/Tag	0.73 ml/Tag	0.98 ml/Tag	1.46 ml/Tag	1.95 ml/Tag	2.92 ml/Tag	5.85 ml/Tag	11.7 ml/Tag
3 O + C		0.22 ml/Tag	0.45 ml/Tag	0.67 ml/Tag	0.9 ml/Tag	1.35 ml/Tag	1.8 ml/Tag	2.7 ml/Tag	5.4 ml/Tag	10.8 ml/Tag
4 O + C		0.2 ml/Tag	0.41 ml/Tag	0.62 ml/Tag	0.82 ml/Tag	1.23 ml/Tag	1.65 ml/Tag	2.47 ml/Tag	4.95 ml/Tag	9.9 ml/Tag
5 O + C		0.18 ml/Tag	0.37 ml/Tag	0.55 ml/Tag	0.74 ml/Tag	1.1 ml/Tag	1.5 ml/Tag	2.2 ml/Tag	4.5 ml/Tag	9 ml/Tag
6 O + C		0.17 ml/Tag	0.34 ml/Tag	0.5 ml/Tag	0.68 ml/Tag	1 ml/Tag	1.35 ml/Tag	2.02 ml/Tag	4.05 ml/Tag	8.1 ml/Tag